

1 2 3 4

A  
B  
C  
D

A  
B  
C  
D

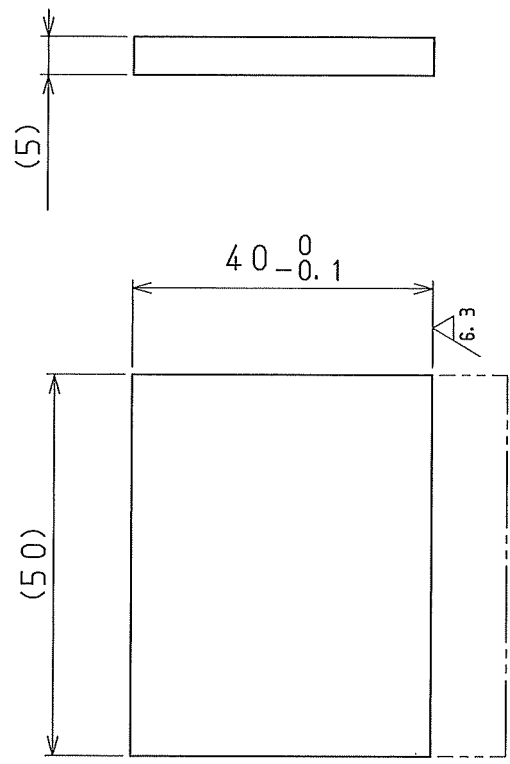
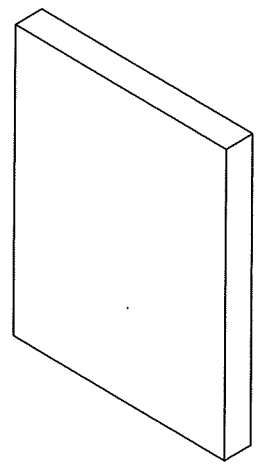

注 番	
発注先	
納 期	
見積り	
実 績	

〈注記〉

- 指示無き角部は糸面取りのこと
- 購入品OPB-50S05-P (シグマ光機) (  ) 追加工

中級許容公差 (±) mm	寸法区分 を相え以下	0.5 3	3 6	6 30	30 120	120 400	400 1000	△			
	削 り	0.1	0.1	0.2	0.3	0.5	0.8	△			
	打抜き・シャー	0.1	0.1	0.2	0.3	0.5	0.8	△			
	曲げ・絞り	0.3	0.3	0.5	0.8	1.2	2	△			
	角度 削り/曲げ	25°/1°				15°/30°	10°/20°	△			
								符号	日付	内 容	変更者

材質 MATERIAL (BK7)	素材寸法 購入品	機種名 M. NAME SNK3F				名称 TITLE ガラス追加工	SHEET 1/1
処理 FINISH ---	数量 QTY. 2	承認 APPD	検図 CHKD	製図 DRAWN	設計 DBGD	図番 DRAW No. SNK0F3-LY035-0	B. No. 86
表面粗さ SURF. TBX <input checked="" type="checkbox"/> (6.3/)	尺度 SCALE 1:1			川田K 24.05.15		<b>AUTEC</b> 株式会社オーテックメカニカル AUTEC MECHANICAL CO., LTD.	